

# 手動・トップランニング式サドル

## ■ギヤード・サドル(ダクタイル鋳鉄車輪)

TGS-208・312・316・514・518・30W・50W

### ●オプション部品

1. 駆動シャフト 2. シャフト受けセット
  3. シャフト受けセット(チェーンガイド取付用)
  4. ハンドチェーン(ご手配の際に必要な長さをご指定下さい)
- 注) 手鎖車をサドルより離してとりつける場合はご指定下さい。

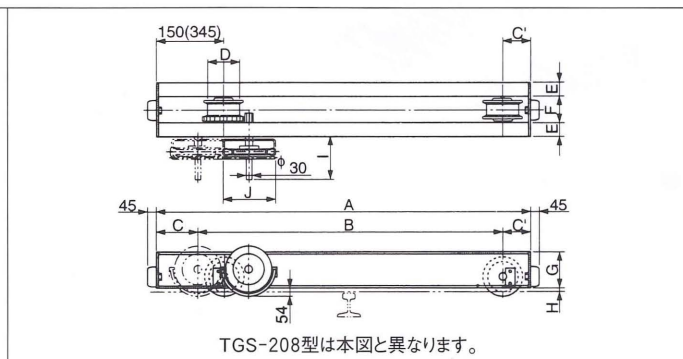
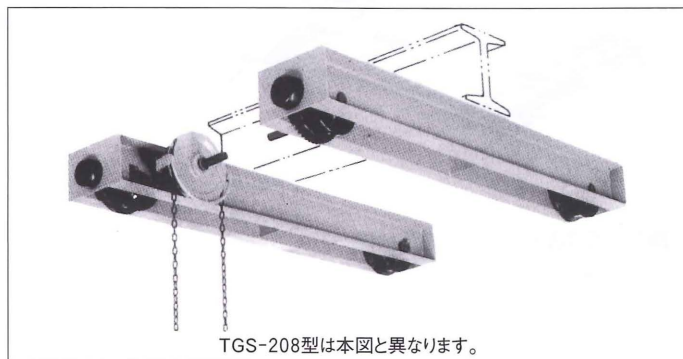

## ■ギヤード・サドル(ダクタイル鋳鉄車輪)仕様

下記以外の大容量製品・応用製品も製造しておりますので、ご指定下さい。

型式	商品コード	定格荷重(t)		最大スパン(m)		サドル個の最大受荷重(t)	車輪径(mm)	走行手鎖(線径×ピッチ)	ランウェイレール(kg/m)	適用横行レール幅(mm)	自重(kg)
TGS-208	TGS-02080	1	2	12	8	2.0×2	130	φ5×23.6	12・15・22	100・125・150	157
TGS-312	TGS-030A2	2	3	14	12	3.0×2	180	φ5×23.6	12・15・22	100・125・150	222
TGS-316	TGS-030A6	2	3	18	16	3.0×2	180	φ5×23.6	12・15・22	100・125・150	290
TGS-514	TGS-050A4	3	5	18	14	4.5×2	250	φ5×23.6	12・15・22	125・150・175	360
TGS-518	TGS-050A8	3	5	20	18	4.5×2	250	φ5×23.6	12・15・22	125・150・175	410
TGS-30W	TGS-03WA8	2	3	20	18	3.0×2	180	φ5×23.6	12・15・22	100・125・150	318
TGS-50W	TGS-05WA8	3	5	22	18	4.5×2	250	φ5×23.6	12・15・22	125・150・175	440

注1) 自重は一基分を示す(チェーンガイド、手鎖車を含みます)。 2) 本体塗装は「錆止め塗装」のみになっております。 3) 最大スパンは、ガーダの構造によって異なります。 4) ランウェイ適用レールが異なる場合はご指定下さい。別途製作します。 5) 標準品のご注文は商品コード記号又は、型式記号どちらかで指定して下さい。但しランウェイ適用レール幅・スロースタート・インバータ・無線操作式・特殊異電圧・塗装・モータの絶縁などが異なる場合は、型式記号とそれぞれの注意書きにてご指示下さい。(この場合上記商品コード記号は使用出来ません。)

## ■ギヤード・サドル(ダクタイル鋳鉄車輪)寸法表

型式	A	B	C	C'	D	E	F	G	H	I	J	K
TGS-208	1460	1220	120	120	130	90	115	150	25	203.5	188	170.5
TGS-312	1750	1450	150	150	180	75	130	180	30	222	250	173.5
TGS-316	2240	1940	150	150	180	75	130	180	30	222	250	173.5
TGS-514	2190	1750	220	220	250	80	170	200	44	217	330	174
TGS-518	2690	2250	220	220	250	80	170	200	44	217	330	174
TGS-30W	2740	2245	345	150	180	75	130	180	30	222	250	173.5
TGS-50W	2970	2350	400	220	250	80	170	200	44	217	330	174

# 手動・サスペンション式サドル

## ■ギヤード・サドル(鍛造鉄車輪)

SGS-208・SGS-311

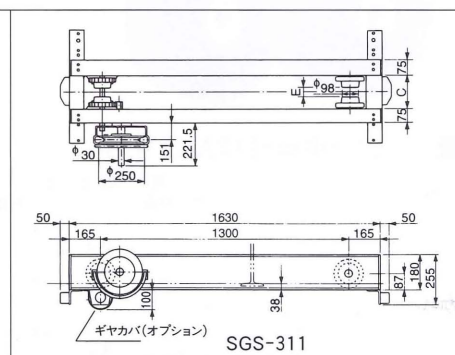
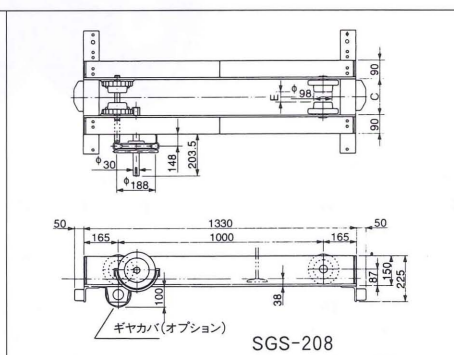

### ●オプション部品

1. 駆動シャフト 2. シャフト受けセット
  3. シャフト受けセット(チェーンガイド取付用)
  4. ハンドチェーン(ご手配の際に必要な長さをご指定下さい)
- 注) 手鎖車をサドルより離してとりつける場合はご指定下さい。

### ■E・C寸法(使用するランウェイレール幅で変わります)

型式	SGS-208・SGS-311			
レール幅	100	125	150	175
E	47	72	97	122
C	171	196	221	246

## ■ギヤード・サドル(鍛造鉄車輪)仕様

型式	商品コード	定格荷重(t)		最大スパン(m)		サドル個の最大受荷重(t)	車輪径(mm)	走行手鎖(線径×ピッチ)	ランウェイレール(kg/m)	適用横行レール幅(mm)	自重(kg)
SGS-208	SGS-02080	1	2	10	8	4	98	φ5×23.6	100・125・150・175	100・125・150	153
SGS-311	SGS-030A1	2	3	13	11	4	98	φ5×23.6	100・125・150・175	100・125・150	222

注1) 自重は一基分を示す(チェーンガイド、手鎖車を含みます)。 2) 本体塗装は「錆止め塗装」のみになっております。 3) 最大スパンは、ガーダの構造によって異なります。 4) ランウェイ適用レールが異なる場合はご指定下さい。別途製作します。 5) 標準品のご注文は商品コード記号又は、型式記号どちらかで指定して下さい。但しランウェイ適用レール幅・スロースタート・インバータ・無線操作式・特殊異電圧・塗装・モータの絶縁などが異なる場合は、型式記号とそれぞれの注意書きにてご指示下さい。(この場合上記商品コード記号は使用出来ません。)