

つばき チェーンテンシヨナ CT-TH 形

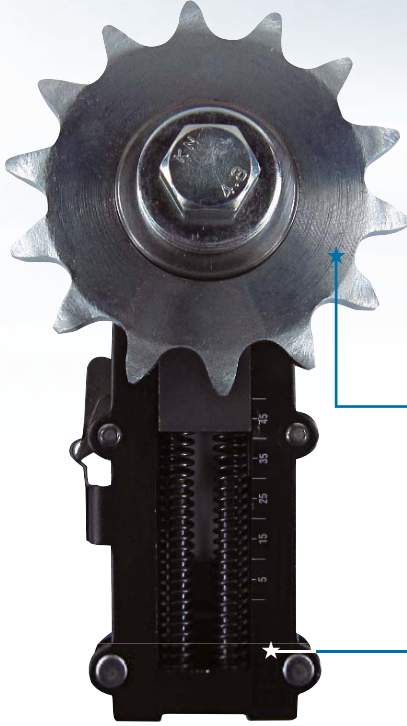

ドライブチェーンのたるみを吸収するテンシヨナに
新たなラインナップ チェーンテンシヨナCT-TH 形が誕生。
今まで以上に簡単・便利に設置できます！

選べる
アイドラ
スプロケット



ボールベアリング仕様〔標準仕様〕

汎用用途でご使用いただける標準仕様です。



オイルレスプシュ仕様〔オプション仕様〕

追加給油により、粉塵などにも対応可能な
オプション仕様です。

独自の
ラチェット＋
バネ機構

バネの効果により自動的にチェーンのたるみを抑制し、
余分な振動を抑えることができます。
また、ラチェット機構で設置もカンタンです。

チェーンテンシヨナ CT-TH 形 内容一覧

本体・アイドラスプロケット・アダプタ(固定用台座)を個別にラインナップ

テンシヨナ本体

商品コード	形番	ストロークS (mm)	バネ押し力(N)		対応チェーンサイズ	標準価格(円/個)
			最小(min.)	最大(max.)		
G651001	CT-TH1	25	39.2	117.6	RS35, RS40	8,500
G651002	CT-TH2	45	98.0	294.0	RS50, RS60, RS80	10,000

アイドラスプロケット

商品コード	形番	アイドラ歯数(Dp/Do)	アイドラ仕様	対応チェーンサイズ	標準価格(円/個)
G652000	RS35-THB20T	20T (60.89/66)	ボールベアリング仕様	RS35	3,000
G652001	RS35-THL20T		オイルレスプシュ仕様		4,900
G652010	RS40-THB15T	15T (61.08/67)	ボールベアリング仕様	RS40	3,100
G652011	RS40-THL15T		オイルレスプシュ仕様		5,000
G652020	RS50-THB15T	15T (76.35/84)	ボールベアリング仕様	RS50	3,400
G652021	RS50-THL15T		オイルレスプシュ仕様		5,200
G652030	RS60-THB14T	14T (85.61/95)	ボールベアリング仕様	RS60	4,200
G652031	RS60-THL14T		オイルレスプシュ仕様		5,500
G652040	RS80-THB11T	11T (90.16/102)	ボールベアリング仕様	RS80	5,000

アダプタ(固定用台座)

商品コード	形番	対応チェーンテンシヨナ本体	対応サイズ	標準価格(円/個)
G651003	CT-THS1	CT-TH1	RS35, RS40	600
G651004	CT-THS2	CT-TH2	RS50, RS60, RS80	1,200